

KIT DI RIPARAZIONE DI FRIZIONE PER LA TRASMISSIONE DSG DE VAG



GENERALE

Questo kit di riparazione è necessario per la riparazione delle frizioni dei seguenti modelli:

VW Golf (dal 2004), Golf Plus (dal 2005) con cambio a 7 marce (Codice 0AM), Audi A3 (dal 2004) con cambio a 7 marce (Codice 0AM) e Touareg (dal 2003) con cambio a 6 marce (Codice 08D).

INDICAZIONI SULLA SICUREZZA

- Fare attenzione quando si lavora su motori in esecuzione - gli utensili o gli altri accessori potrebbero bloccare le parti meccaniche del motore e causare danni.
- Rimuovere la chiave di accensione e il terminale negativo della batteria per evitare l'accensione involontaria del motore.
- Consultare sempre i manuali di manutenzione specifici per informazioni dettagliate sui dati tecnici relativi all'assemblaggio e allo smontaggio della frizione.
- Seguire sempre le istruzioni fornite dal costruttore del veicolo.

UTENSILI

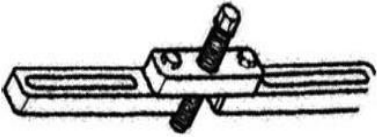
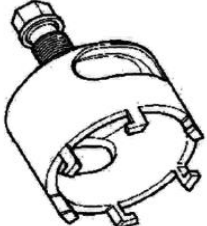
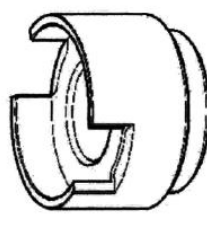
		
Supporto a ponte da utilizzare come OEM T10323	Starter da utilizzare come OEM T10373	Misuratore di scorrimento da utilizzare come OEM T10374

ISTRUZIONI

Supporto a ponte

1. Rimuovere il mozzo della frizione.
2. Rimuovere l'anello di bloccaggio della frizione (può essere difficile perché la frizione è sotto una forte tensione).
3. Rilasciare la frizione utilizzando il ponte di supporto come mostrato nell'immagine.

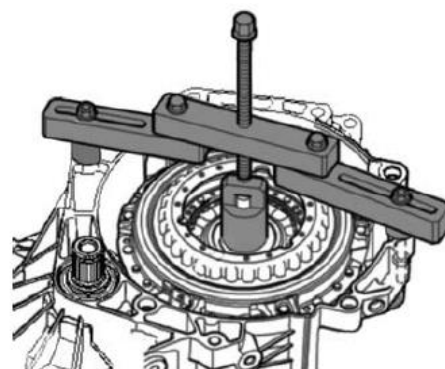

Starter

4. Dopo aver disassemblato l'anello, agganciare l'avviatore come mostrato e rimuovere la frizione ruotando l'albero estraattore.

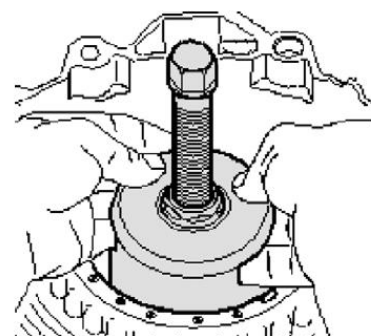

Misuratore di scorrimento

5. Regolare la posizione dei cuscinetti di accoppiamento utilizzando il manometro. Utilizzare un misuratore di profondità. Potete controllare le dimensioni esatte e le informazioni dettagliate su come farlo nel manuale del produttore.

