



Attacco a Sfera Universale

2021 -

Cat. No. SM/203

E20 55R02/01*006394*00

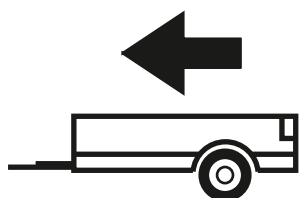

3 500kg

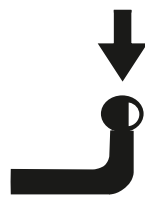

200kg

D = 17,17kN

$$D \text{ (kN)} = \frac{\text{MAX kg} \times \text{MAX kg}}{\text{MAX kg} + \text{MAX kg}} \times 0,00981$$

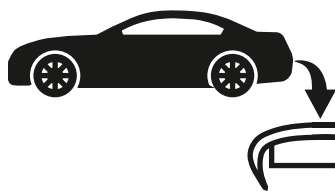

IMIOLA HAK-POL

96-111 KOWIESY, CHOJNATA 23A, POLAND

tel. +48 46 831 73 31, fax +48 831 74 29

e-mail: office@imiola.pl, www.imiola.pl

Rys. 25a

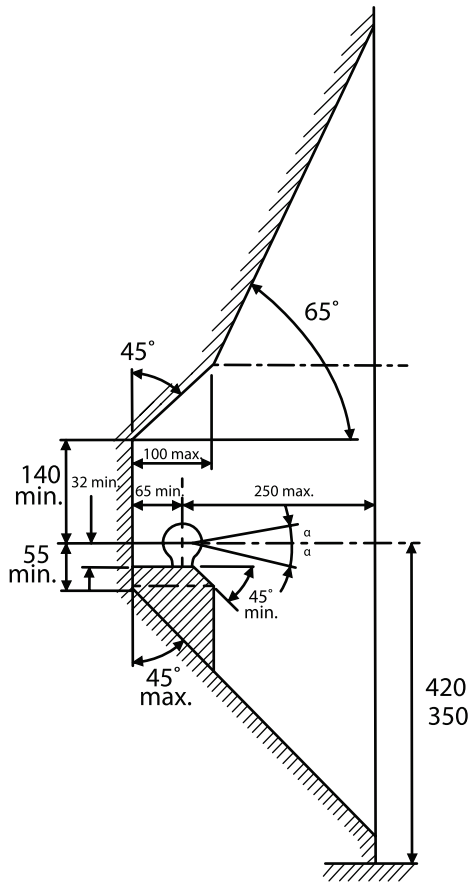

Rys. 25b

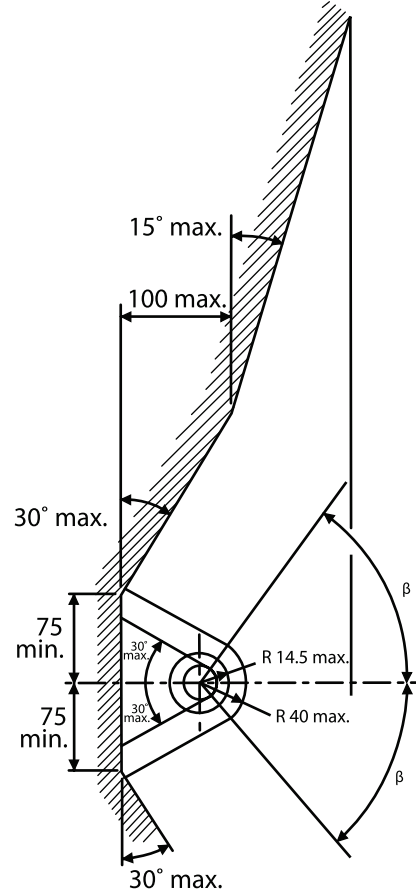

IT

Lo spazio libero specificato nell'allegato VII, diagramma 25a/b del Regolamento n. 55.02 delle Nazioni Unite dell'Unione Europea deve essere garantito al peso a pieno carico del veicolo.

FR

L'espace libre doit être garanti conformément à l'annexe VII, illustration de la réglementation 55.02 CE pour un poids total en charge autorisé du véhicule.

GB

The clearance specified in appendix VII, diagram 25a/b of Regulation No. 55.02 UN EU must be guaranteed at laden weight of the vehicle.

DE

Der Freiraum nach Anhang VII, Abbildung 25a/b der Vorschriften 55.02 EG ist zu gew 25a/b abzuliefern bei zulässigem Gesamtgewicht des Fahrzeuges.

Tabella coppie di serraggio dadi e vite (8.8) Torque settings for nuts and bolts (8.8)	
M8	25Nm
M10	55Nm
M12	85Nm
M14	135Nm
M16	195Nm
M22	240Nm



IT

- Prima di installare il gancio di traino, verificare che il veicolo sia idoneo a trainare
- Il gancio traino può essere montato e utilizzato su un'automobile che presenta uno stato tecnico adeguato degli elementi del telaio, attraverso i quali avviene il fissaggio del gancio traino. Questi elementi non devono essere danneggiati meccanicamente né attraverso l'azione della corrosione.
- Il gancio traino rappresenta un elemento di sicurezza e può essere montato solo da una ditta specializzata. In caso di montaggio errato, c'è il rischio di incidente.
- Prima del montaggio, è necessario controllare la qualità di tutti i filetti. In caso di dubbio, rimuovere l'eccesso di vernice con un filetto apposito.
- È vietato apportare qualsiasi modifica o riconfigurazione al gancio traino!
- Rimuovere ogni materiale isolante o protezione del telaio (se presente) nei punti di contatto degli elementi del gancio traino.
- Nei veicoli dotati di sensori di parcheggio, la guida con il gancio traino può far sì che venga rilevato dai sensori come ostacolo. In tal caso, regolare la sensibilità dei sensori o disattivare il sistema di parcheggio. Quando si utilizza il gancio traino senza la palla, il sistema di parcheggio dovrebbe funzionare normalmente quando la palla non è in posizione di lavoro.
- Il gancio è dotato di una targa identificativa che informa l'utente sui limiti di carico corretti e sicuri.
- Durante l'uso, è necessario mantenere tutti gli elementi del gancio in adeguato stato tecnico (viti serrate correttamente, parti della struttura protette dalla corrosione).
- Il rimorchio deve essere collegato al gancio traino con un dispositivo di trazione aggiuntivo di adeguata resistenza (catena, cavo con chiusura).
- I danni meccanici al gancio traino, ad esempio causati da urti o ostacoli, escludono l'ulteriore utilizzo del gancio.
- Un gancio traino danneggiato non può essere riparato.
- Controllare le viti di fissaggio del gancio traino ogni 1000 km circa.
- Dopo il montaggio del gancio traino, è necessario effettuare un controllo presso una stazione diagnostica!

GB

- Before mounting of the tow bar check the vehicle is equipped to tow a trailer.
- The tow bar may be fitted to and operated in a car with the chassis components, through which the tow bar is coupled, in proper technical conditions. These components may not be damaged, either mechanically or by corrosion.
- A tow bar is a safety-critical part and may be fitted only by qualified companies. Improper assembly may result in a serious accident hazard.
- Before mounting assembly, the quality of all threads should be checked. In case of doubt, remove excess paint with a suitable tap.
- Any alteration or modification of the towing hitch is prohibited!
- Remove the insulating compound and underbody coating from vehicle (if present) in the area around the contact surface of the towbar elements.
- In the case of vehicles equipped with an parking sensors, ride with a ball of towbar may cause detection it by sensors as obstacles. In this case, adjust the sensing range or disable acoustic the parking System. If using towbar with removable ball, the acoustic parking system should function normally when the ball of tow bar is not in the operating position.
- The tow bar is provided with a nameplate, the content of which is obligatory for users as regards the proper and safe loading.
- Throughout the tow bar's service life its individual components should be maintained in proper working order (properly tightened coupled components, the whole structure protected against corrosion).
- A trailer must be attached to the tow bar with an additional connector of appropriate strength (chain, line with a clasp).
- Once mechanically damaged, e.g. by snagging on or catching in an obstacle, the tow bar must not be operated anymore.
- No damaged tow bar may be repaired.
- Check the tow bar fitting bolts after ca. 1,000 km of operation.
- **Once fitted, the tow bar should be inspected at a diagnostic station!**

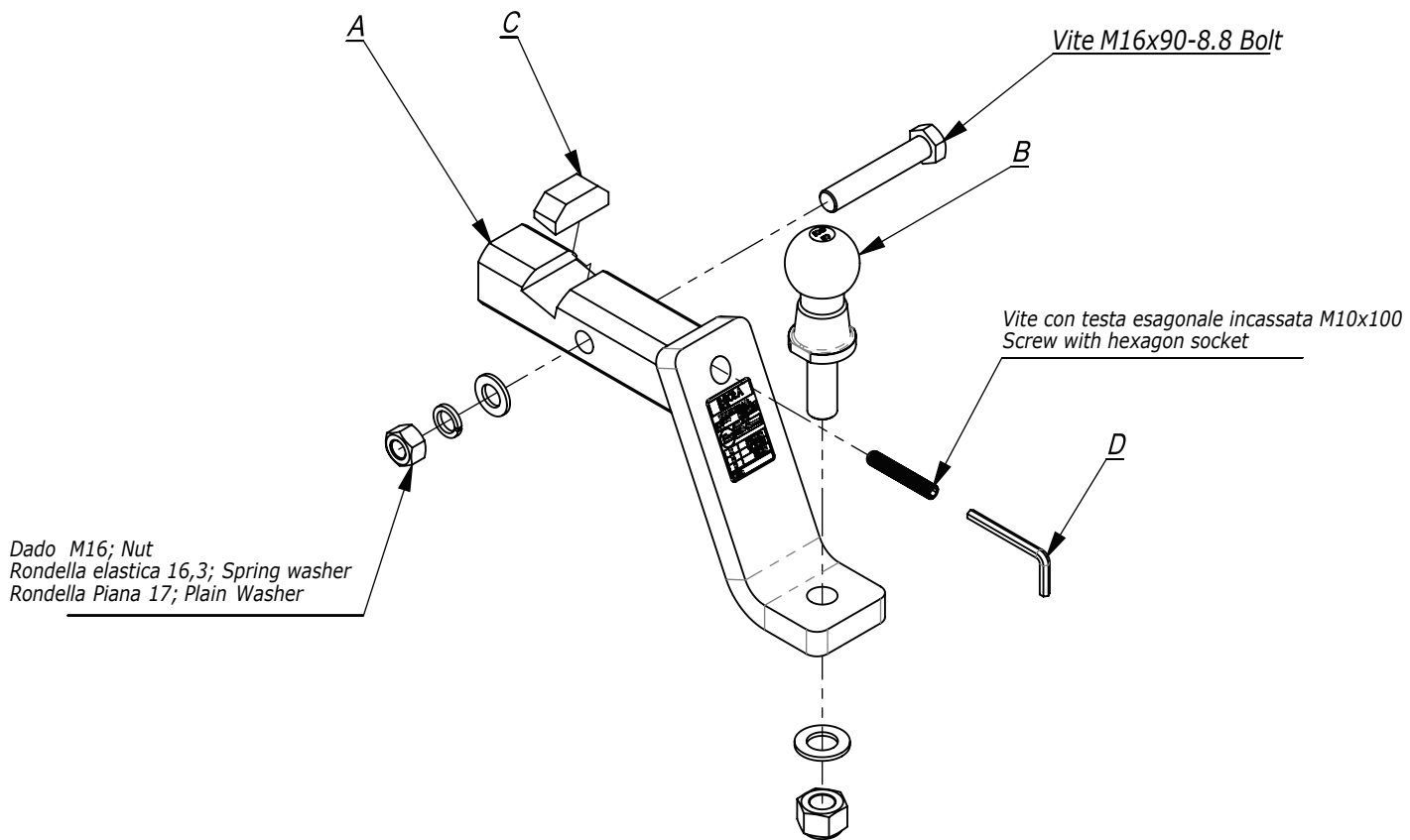

	A	x1		M16x90	1
				M10x35	1
	B	x1		M10x100	1
				M16	1
	C	x1		M10	1
				$\varnothing 44 \times \varnothing 15 \times 4$	1
	D	x1		$\varnothing 30 \times \varnothing 10,5 \times 3$	2
				17	1
				16,3	1
				10,2	1

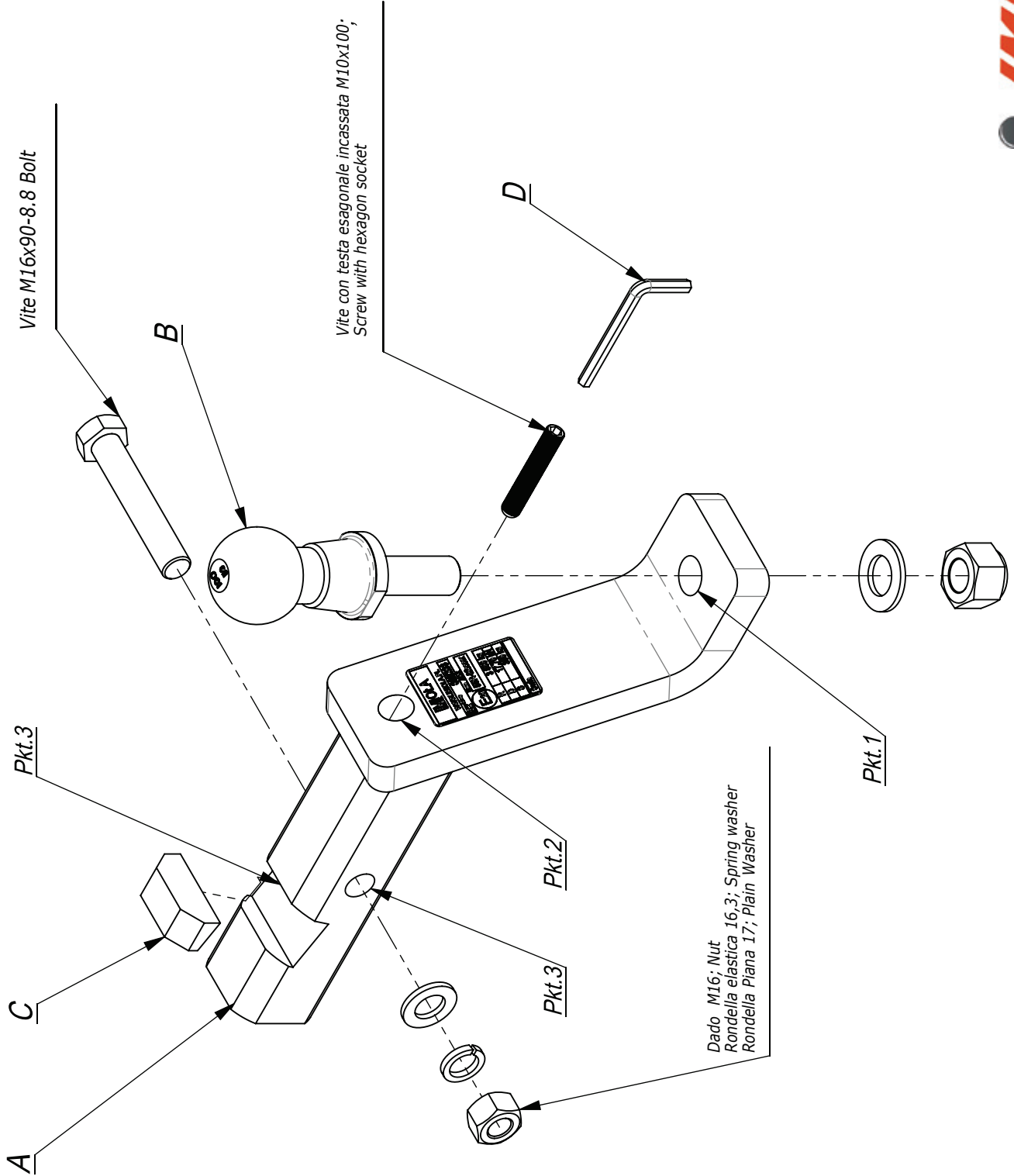

Nr katalogowy Marka

SMI/203

Universalny zaczepek kulowy

od 2021 -> 96-111 Kowiesy, Chojnata 23 A
tel. +48 46 831 73 31

